



TG 4



TG 3



TG 2



TG 1



BRUGERMANUAL GRABBE

TEKNISKE DATA

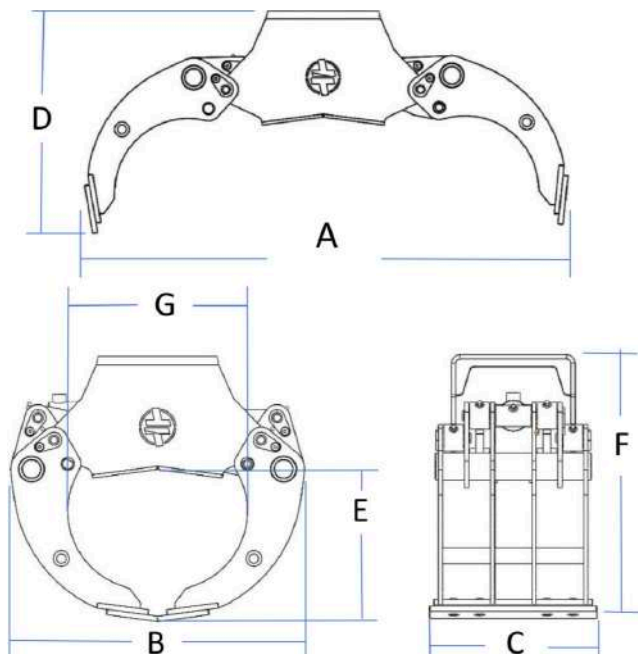

MODEL		TG 1	TG 2	TG 3	TG 4
A - Grib åben længde	mm.	730	985	1240	1425
B - længde lukket	mm.	433	562	701	900
C - Bredde	mm.	252	322	392	515
D - Højde åben	mm.	350	453	531	720
E - Grib højde lukket	mm.	208	280	345	455
F - Højde lukket	mm.	388	506	604	725
G - Grib længde lukket	mm.	264	344	428	545
Vægt	Kg.	29,5	66	116	236
Max vægt	Kg.	750	1500	2000	3000
Max arbejdstryk	Bar	150	200	200	200
Cylinder kraft	Kn.	18	39	66	127
Hydraulikslanger	(")				

RESERVEDELE

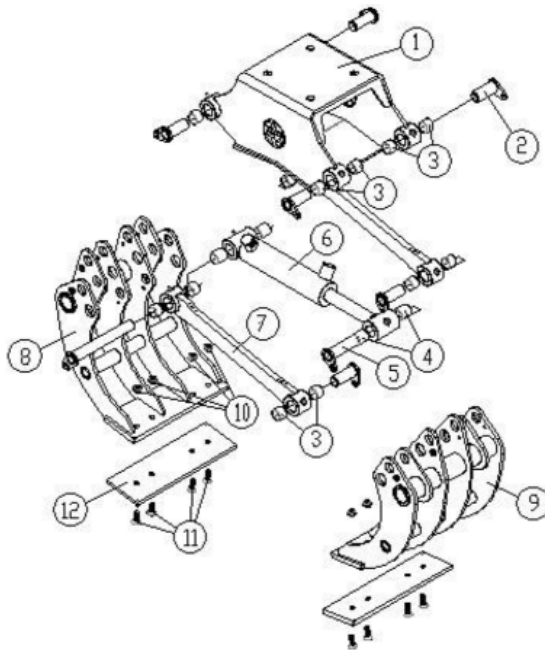

NO	BESKRIVELSE	VARENUMMER			
		TG 1	TG 2	TG 3	TG 4
1	Hoved ramme	TT105101C	TT105001B	TT105201B	TG105301
2	Bolt for kæbe	TT105127A	TT105027A	TT105227A	TG105327
3	Broze leje	TT105107A	TT105007A	TT105207A	TG105307
4	Broze leje	TT105108A	TT105008B	TT105208A	TG105308
5	Bolt cylinder	TT105131A	TT105031A	TT105231A	TG105331
6	Cylinder	TT105133B	TT105033B	TT105233B	TG105333
7	Parallel arm	TT105114B	TT105014B	TT105214B	TG105314
8	Venstre kæbe	TT105126B	TT105026B	TT105226B	TG105326
9	Højre kæbe	TT105121B	TT105021B	TT10521B	TG105321
10	Møtrik	TT105134A	TT105034	TT105234	TG105334
11	Bolt	TT105124A	TT105024	TT105224	TG105324
12	Skær	TT105123B	TT105023A	TT105223B	TG105323

■ CE OVERENSSTEMMELSESERKLÆRING

I overensstemmelse med CE Maskindirektiv 2006/42/EC (Annex IIa)

Vi TONTEC ApS, Troensevej 19D, 9220 Aalborg Øst, erklærer hermed at de specificerede produkter er i overensstemmelse med alle krav i de direktiver og standarder i det Europæiske fællesskab (EU) som er gældende for dette produkt(er) og dermed påføre CE mærke.

Overensstemmelseserklæringen skiftes ud med denne:

Denne overensstemmelse er gældende for følgende produkter:
TG 1, TG 2, TG 3, TG 4.

Som er i overensstemmelse med CE-Maskindirektiv 2006/42EF som er designet og fremstillet efter følgende relevante harmoniserede EN-standarder:

EN 292 Maskinsikkerhed – Grundlæggende koncepter, generelle principper for design
EN 1050 Maskinsikkerhed – Principper for risikovurdering

Hvis disse produkter ændres uden producentens samtykke, bliver erklæringen ugyldig.

Direktiv 2006/42/EF af 17. maj 2006

TG -

SERIE NR:

Aalborg Øst

Jens Jørgen Poulsen

■ SIKKERHED REGLER OG GARANTI BESTEMMELSER

TONTEC grabber er løfteenheder til at gribe og positionere ved hjælp af en dobbeltvirkende hydraulik cylinder.

Grabberne aktiveret og betjenes af maskinens hydrauliksystem, hvor udstyret er monteret.

■ 1. GENERELLE SIKKERFORSKRIFTER

Det er strengt forbudt at opholde sig indenfor eller at bevæge sig indenfor grabbens arbejdsområde, hvor udstyret er monteret.

- Fare for nedfaldende genstande.
- Fare for kollision.
- Fare for klemning.

Brug af grabben i områder, hvor der er offentlig adgang, er ikke tilladt. Sikkerheds standart for bæremaskinen, gælder også for grabben. Det er forbudt at flytte og bevæge grabben, hen over personer, med eller uden last.

Al vedligeholdelse, service og justeringer af grabben, skal udføres når bæremaskinen er stanset og motoren stoppet, og grabben er placeret på jorden.

Ændringer af grabben må kun foretages af kvalificerede folk der er godkendt af producenten.

■ 2. FØR MAN TAGER GRABBen I BRUG

Det skal sikres, at bæremaskinens vægt, olietryk og oliemængde ikke overstiger den kapacitet udstyret er designet til efter producentens forskrifter.

Før montering af hydrauliske tilslutninger, såsom hydraulikslanger og lynkoblinger. Skal disse kontrolleres for eventuelle lækager, revner og defekter. Kun korrekte hydraulikslange dimensioner, oplyst af producenten må anvendes.

Det skal sikres, at bæremaskinens hydrauliske olietryk ikke er større end det af producentens foreskrevne. Ellers skal der installeres en trykreduktion.

Hvis ikke andet er foreskrevet i brugermanualen for grabbe, skal grabben monteres på en sådan måde, at den kan bevæges frit, både på langs og på tværs, i forhold til bæremaskinens stikarm.

Kun maskinophæng, der klart er designet til grabben, og efter speciel godkendelse, må monteres direkte på bæremaskinens hurtigskift.

■ 3. KORREKT OG UKORREKT BRUG

- Grabben er designet til sortering af bl.a. byggeaffald, og til flytning af træ, sten, murbrokker mv.
- Undgå utilsigtet svingning af grabben samtidig med at der løftes.
- Brug ikke grabben til at trække eller vride genstande hen over jorden.
- Grabben er ikke designet til nedrivningsopgaver af sten og beton.
- Brug ikke grabben til at slå eller skubbe til massive materialer.
- Løft ikke mere end grabben er designet til efter producentens anbefaling
- Efterlad ikke grabben med hængende last.
- Roter ikke grabben, medens det står på jorden.
- Under transport skal bæremaskinens gravearm placeres sådan at den ikke støtter på grabben.

■ 4. GENEREL VEDLIGEHOOLDELSE

Vedligehold på grabben skal altid foregå med grabben placeret på jorden, med bæremaskinens motor standset og med et hydrauliktryk på 0 bar. Den daglige vedligeholdelse af grabben indskrænker sig til rengøring efter brug. Undgå højtryksrensning af cylinderen, og direkte på bøsningerne. Ved længere tids opbevaring skal den åbne cylinderstang fedtes ind, og smørenipler fyldes. Slangerne skal løbende kontrolleres for skader og skal af sikkerhedsmæssige grunde udskiftes, såfremt de er beskadigede.

Daglig vedligehold kræver ingen særlige uddannelse.

1. Stramning af bolte og hydraulik fittings.
2. Smøring af bøsninger og bolte.
3. Udskiftning af hydraulikslanger, lynkoblinger og fittings.

Ved udskiftning af bøsninger og pindbolte, skal foretages af autoriseret mekanikker.

Timer	Opgave	Uddannelse	Reservedele
Efter 8 timer	Stramning af bolte og fittings	Ingen	Ingen
Hver 24 timer	Stramning af bolte og bøsninger	Ingen	Hi-performance lithium grease
Hver 100 timer	Kontroller stramning af bolte, møtrikker og fittings	Ingen	Efter behov
Hver 100 timer	Kontroller hydraulik slanger, fittings	Autoriseret mekanikker	Efter behov

■ 5. GENERELLE GARANTIBETINGELSER

Produkt garanti gælder i 12 måneder fra leveringsdatoen. Sliddele, såsom bøsninger og skær er begrænset til 6 måneder. Skær er ikke dækket af garantien.

Garantien dækker alle funktionssvigt som følge af materiale- eller fabrikationsfejl:

- Fabrikken kan frit vælge at udbedre skaden ved erstatning, ombygning eller reparation
- Forsendelsesomkostninger er for købers regning
- Erstattede dele tilhører fabrikken
- Fabrikken påtager sig intet ansvar med hensyn til følgeskader og eventuelt produktionstab
- Garantikrav skal, for at blive imødekommet, anmeldes til forhandleren straks ved skadens opståen

GARANTIEN DÆKKER IKKE:

- Skader som følge af fejltilslutning eller fejlbetjening
- Reparationer udført af ikke-autoriseret forhandler
- Beskadigelser som følge af manglende vedligeholdelse, misbrug eller transportskader
- Naturlig slitage
- Skader på slanger og lynkoblinger som følge af slid eller manglende vedligeholdelse
- Ved ukorrekt brug af grabben
- Ved uautoriserede ændringer, eller ombygninger af grabben

